



hotelminibar.de

**Minibars
mit**

Absorptionstechnologie

hotelminibar.de



Modell KMB 35

Technische Spezifikation:

- auf Grund der Absorbitionstechnology zeichnen sich die Minibars durch sehr geringen Energieverbrauch und fast geräuscharmen Betrieb aus.
- die Minibars sind in mehreren Dekoren erhältlich
- verstellbarer Fachböden
- 3 Jahre Garantie
- Einbau als Schlepptüre möglich



hotelminibar.de by Fa. Apel
H.-Hertz-Strasse 6 - 98693 Ilmenau
Tel.: +49 3677 841034 - Fax: +49 3677899107 - email:info@keycards.de

Beschreibung:

Volumen:	35 Liter
System:	Absorbition
Isolation:	CFC-freies Polyurethan
Größe(außen H/B/T):	510x385x430mm
Gewicht:	13kg
Spannung:	220V
Leistung:	75W
Energieverbrauch:	0,85KW/24h

Optional:

- Minibartür aus Glas oder in verschiedenen Holzdekoren erhältlich
- Tür abschließbar
- Licht im Innenraum
- Abtauautomatik



Modell **KMB 45**

Technische Spezifikation:

- auf Grund der Absorbitionstechnology zeichnen sich die Minibars durch sehr geringen Energieverbrauch und fast geräuscharmen Betrieb aus.
- die Minibars sind in mehreren Dekoren erhältlich
- verstellbarer Fachböden
- 3 Jahre Garantie
- Einbau als Schlepptüre möglich



hotelminibar.de by Fa. Apel
H.-Hertz-Strasse 6 - 98693 Ilmenau
Tel.: +49 3677 841034 - Fax: +49 3677899107 - email:info@keycards.de

Beschreibung:

Volumen:	45 Liter
System:	Absorbition
Isolation:	CFC-freies Polyurethan
Größe(außen H/B/T):	565x427x448mm
Gewicht:	16kg
Spannung:	220V
Leistung:	75W
Energieverbrauch:	0,90KW/24h

Optional:

- Minibartür aus Glas oder in verschiedenen Holzdekoren erhältlich
- Tür abschließbar
- Licht im Innenraum
- Abtauautomatik

hotelminibar.de



Modell KMB 60

Technische Spezifikation:

- auf Grund der Absorbitionstechnology zeichnen sich die Minibars durch sehr geringen Energieverbrauch und fast geräuscharmen Betrieb aus.
- die Minibars sind in mehreren Dekoren erhältlich
- verstellbarer Fachböden
- 3 Jahre Garantie
- Einbau als Schlepptüre möglich



hotelminibar.de by Fa. Apel
H.-Hertz-Strasse 6 - 98693 Ilmenau
Tel.: +49 3677 841034 - Fax: +49 3677899107 - email:info@keycards.de

Beschreibung:

Volumen:	60 Liter
System:	Absorbition
Isolation:	CFC-freies Polyurethan
Größe(außen H/B/T):	570x482x505mm
Gewicht:	17kg
Spannung:	220V
Leistung:	75W
Energieverbrauch:	1,1KW/24h

Optional:

- Minibartür aus Glas oder in verschiedenen Holzdekoren erhältlich
- Tür abschließbar
- Licht im Innenraum
- Abtauautomatik

hotelminibar.de



Minibar zur Wandmontage

Modell SE 0005

Beschreibung:

Technische Spezifikation:

- auf Grund der Absorbitionstechnology zeichnen sich die Minibars durch sehr geringen Energieverbrauch und fast geräuscharmen Betrieb aus.
- die Minibars sind in mehreren Dekoren erhältlich
- verstellbarer Fachböden
- 3 Jahre Garantie

Volumen:	18 Liter
System:	Absorbition
Isolation:	CFC-freies Polyurethan
Größe(außen H/B/T):	745x460x380mm
Gewicht:	20,5kg
Spannung:	220V
Leistung:	90W
Energieverbrauch:	1,2KW/24h

Optional:

- Minibartür in verschiedenen Holzdekoren erhältlich
- Tür abschließbar
- Abtauautomatik



hotelminibar.de by Fa. Apel
H.-Hertz-Strasse 6 - 98693 Ilmenau
Tel.: +49 3677 841034 - Fax: +49 3677899107 - email:info@keycards.de

hotelminibar.de



Minibar zum Wandeinbau

Modell Eurobar

Beschreibung:

Volumen:	45Liter
System:	Kompressor
Isolation:	CFC-freies Polyurethan
Größe(außen H/B/T):	788x470x380mm
Gewicht:	23 kg
Spannung:	220V
Leistung:	58W
Energieverbrauch:	0,63KW/24h

Optional:

- Minibartür in verschiedenen Holzdekoren erhältlich
- Tür abschließbar
- Abtauautomatik

Technische Spezifikation:

- auf Grund der besonderen Montage in der Wand ist hier die Kühlung mittels Kompressor gewählt worden.
- die Minibars sind in mehreren Dekoren erhältlich
- verstellbarer Fachböden
- 3 Jahre Garantie



hotelminibar.de by Fa. Apel

H.-Hertz-Strasse 6 - 98693 Ilmenau

Tel.: +49 3677 841034 - Fax: +49 3677899107 - email:info@keycards.de



hotelminibar.de



Einbauschränk für Minibars

Modell KMSLIM

Minibarschrank mit zusätzlichem Fach für z.B. den
Hotelsafe.

Schränke sind in mehreren Oberflächen erhältlich.

Größen (H/B/T in mm):

Minibar Modell

KMB35

790 x 450 x 475

KMB45

826 x 490 x 475

KMB60

826 x 550 x 525

hotelminibar.de by Fa. Apel

H.-Hertz-Strasse 6 - 98693 Ilmenau

Tel.: +49 3677 841034 - Fax: +49 3677899107 - email:info@keycards.de

hotelminibar.de



Einbauschränk für Minibars

Modell KMTWIN

Minibarschrank mit zusätzlicher Tür und Fächern
seitlich für z.B. Gläser usw..
Schränke sind in mehreren Oberflächen erhältlich.

Größen (H/B/T in mm):

Minibar Modell

KMB35	590 x 650 x 475
KMB45	640 x 690 x 475
KMB60	640 x 750 x 525

hotelminibar.de by Fa. Apel

H.-Hertz-Strasse 6 - 98693 Ilmenau

Tel.: +49 3677 841034 - Fax: +49 3677899107 - email:info@keycards.de

hotelminibar.de



Einbauschränk für Minibars

Modell KMECO



Minibarschrank mit drehbarem Aufsatz für den Fernseher.

Schränke sind in mehreren Oberflächen erhältlich.

Größen (H/B/T in mm):

Minibar Modell

KMB35

620 x 450 x 475

KMB45

665 x 490 x 475

KMB60

665 x 550 x 525

hotelminibar.de by Fa. Apel

H.-Hertz-Strasse 6 - 98693 Ilmenau

Tel.: +49 3677 841034 - Fax: +49 3677899107 - email:info@keycards.de

Montagehinweise

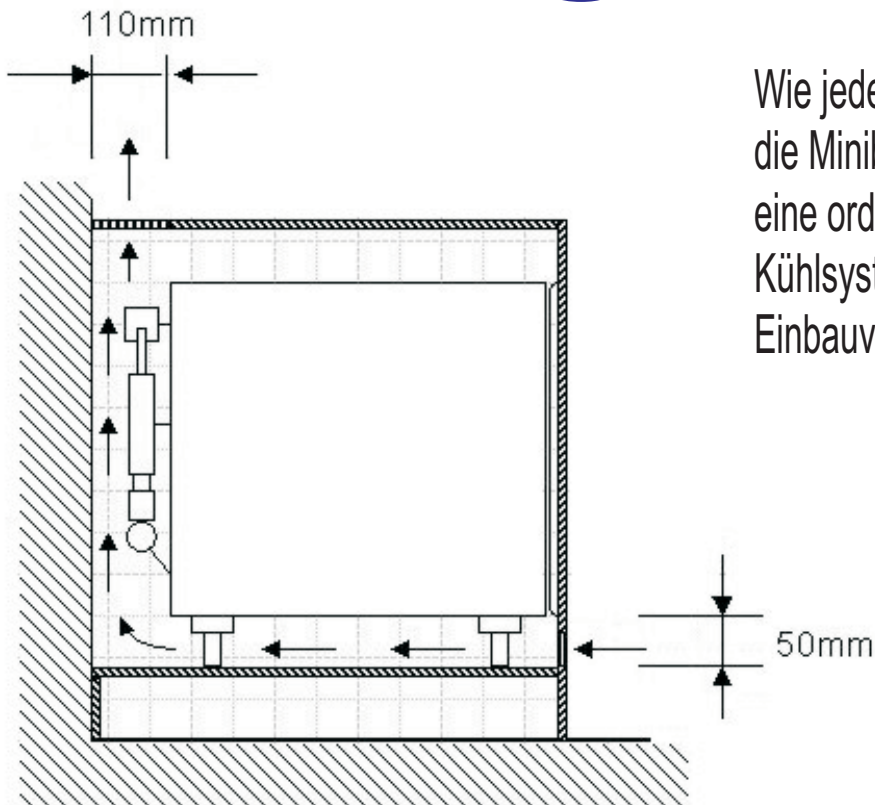

Wie jeder "normale" Kühlschrank braucht auch die Minibar eine rundum Luftzirkulation, um eine ordnungsgemäße Funktion des Kühlsystems zu gewährleisten. Dazu zwei Einbauvorschläge.

